

WARNINGS

GENERAL REMARKS

01. Please read and observe the instructions carefully before you use the product, and keep them in a safe place for future use. Check the part list after opening the package. Make sure that all the parts are fully assembled according to the instruction before fitting it on your car.
02. The user is responsible for assembly and installation of this product, and the manufacturer disclaims any liability due to improper fitting or use of the product.
03. Failure to properly install this bike carrier and/or the bikes may cause damage to the vehicle and/or the bikes, and may result in personal injury.
04. Do not use this product for purposes other than those for which it is designed. Do not modify any components of the product. Remove the carrier if not in use.
05. Do not use the carrier to carry more bikes than recommended. The weight of each bike cannot exceed 15kg/ 33lbs.
06. Fits 50mm ISO tow balls. Always check the weight limitation of your towing system and never overload it.
07. Do not install the bike carrier on trailers, campers, or RVs.
08. This bike rack is not intended for transporting tandem, or recumbent bicycles.
09. Do not transport bicycles with attached baby seats, panniers, wheel covers, full bike covers or motors.

SAFE AND PROPER USE

01. Please make sure you clean the surface of the towball completely before installing the rack.
02. Always use the safety strap to attach the bikes to the bike carrier.
03. Check if the distance from the exhaust pipe to the bicycle tires is safe for your bicycles or the straps of the carrier. The heat of the exhaust could damage the bike or bicycle racks.
04. If your vehicle is equipped with an automatic tailgate opening system, disable this function when using the bike carrier, and open the tailgate manually.
05. When loading the bicycles, remove all loose parts and accessories from bicycles (toolbars, baby carriers, pumps, etc.)
06. Always position the biggest/heaviest bike first and closest to the car, and then position the smaller bike after that.
07. The user is responsible for periodically verifying that all hardware, straps, knobs, hubs are securely tightened for safety purposes.
08. You might have to use extra protections to protect the bikes and the tailgate from scratches.
09. Do not open the gate with the bikes installed on the carrier.
10. The locks used on this rack are theft deterrent.

ROAD SAFETY

01. Check before departure that the light board of the carrier is properly functioning.
02. The bicycle rack increases the vehicle's length, and the bicycles may increase its width and height. Be aware of this when passing through narrow or low clearance spaces and when reversing. Any loads exceeding the indicated dimensions must nevertheless respect existing regulations and be properly strapped down.
03. The load of rack and bicycles will affect driving. Do not exceed the speed limit, and do not drive faster than 120 km/h (75 mph).
04. Drive slowly over speed bumps. Respect the speed limit, and adapt your speed to the condition of the road.
05. Off-road driving is not recommended and could result in damage to your vehicle, hitch receiver, bike carrier, or your bikes.
06. If you hit a bump or a hole in the road, stop your vehicle and inspect the bikes and the carrier. If you notice anything wrong, remove the bikes and do not use the bike carrier.
07. Make sure there is a safe distance between the bikes and the ground, especially when entering a driveway.

MAINTAINING YOUR BICYCLE RACK

01. Periodically inspect the product for signs of wear, corrosion, and fatigue.
02. Do not use the carrier with defective parts, contact the dealer to replace them before using it again.
03. Remove the product before entering an automatic car wash.
04. To keep your product in the best condition, it is recommended to remove the product from the car when not in use. Please be advised that this product is not designed to resist extreme weather conditions, especially seacoast air.
05. Lubricate the bolts in order to avoid corrosion.



RACKIT

move it

ISO/DIS 15263-4:2006

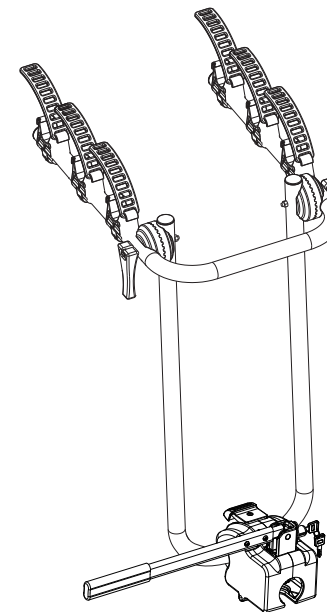

Bicycle Frame
28160

Μπάρα Ποδηλάτων
28160

Installation Instructions

Οδηγίες Τοποθέτησης

A1

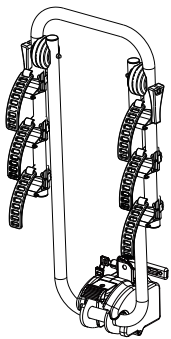
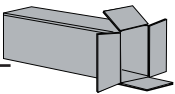

x1



x1



x2



x2



x2



x2



x1



x1

3

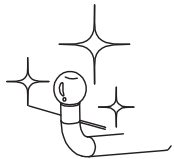
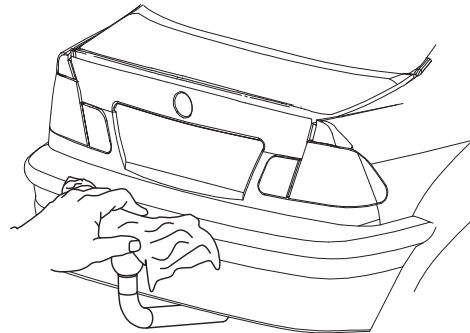

1

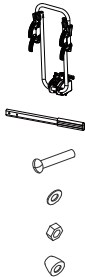

x1
x1
x2
x2
x2
x2

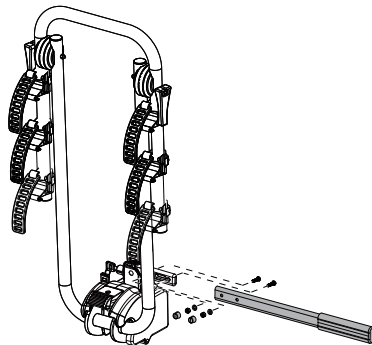

2

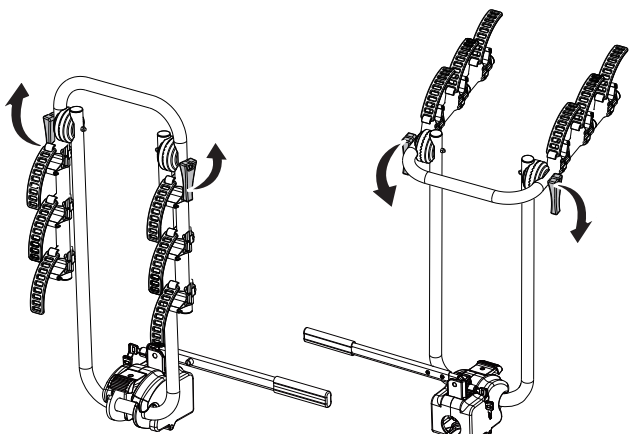

A

B

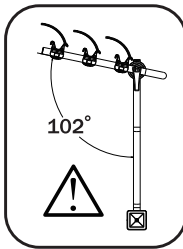

102°



x1

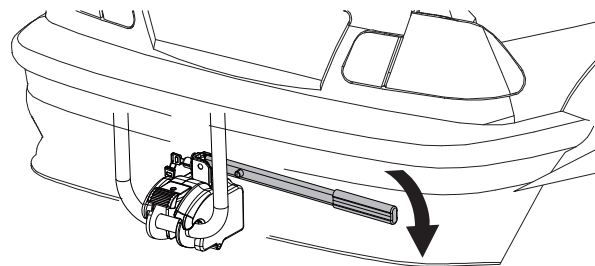
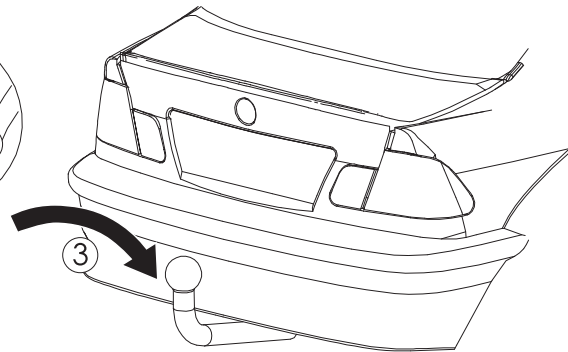
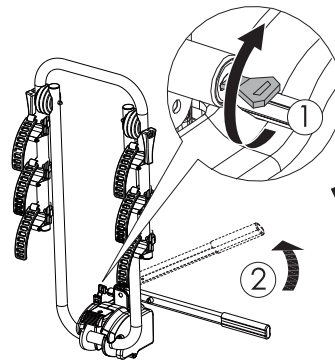

≈40KG

4

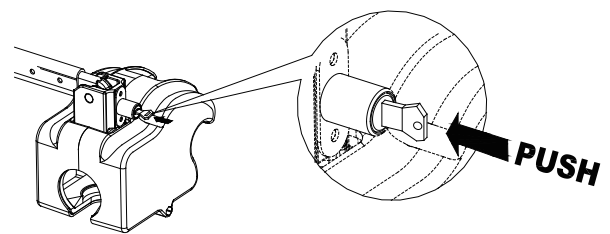
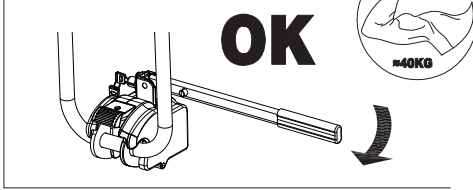
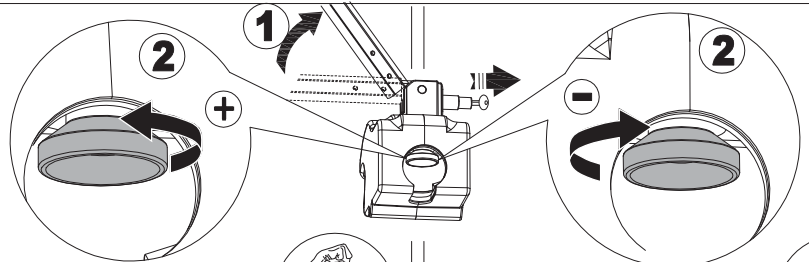
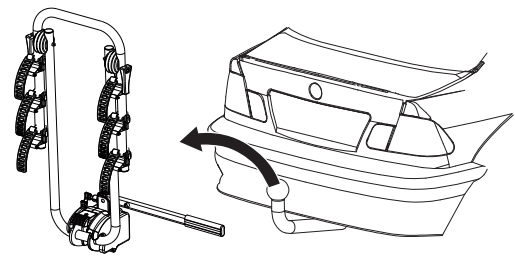
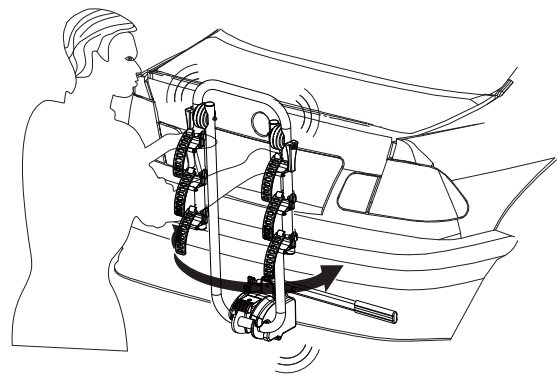

5

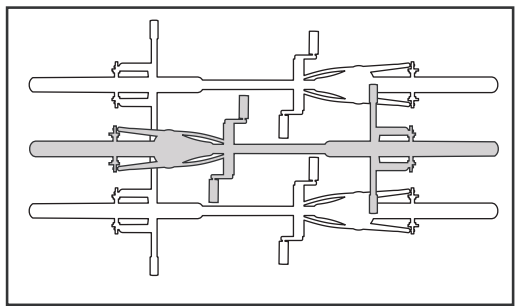
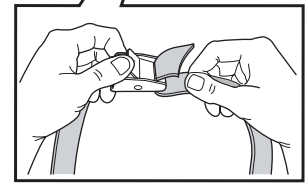
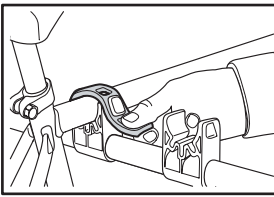
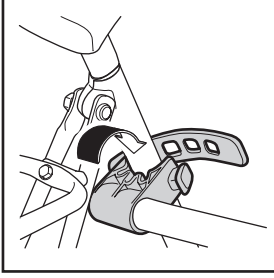
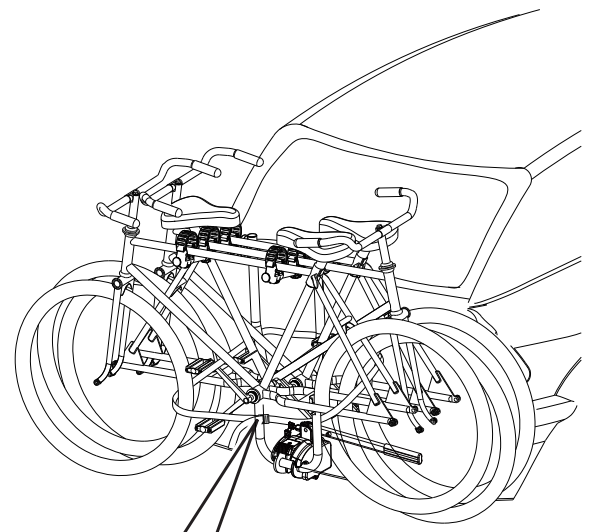
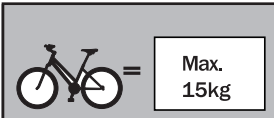

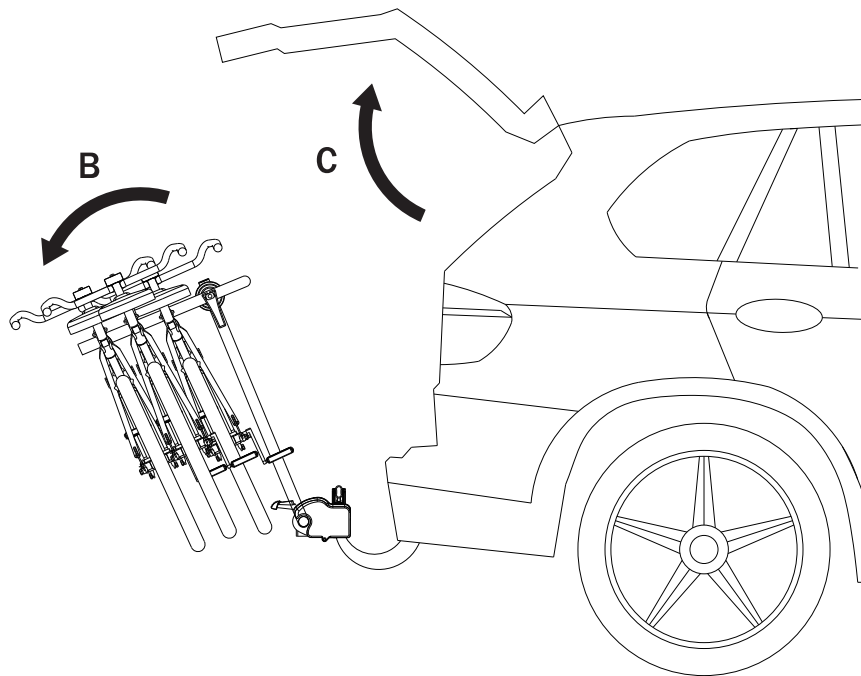
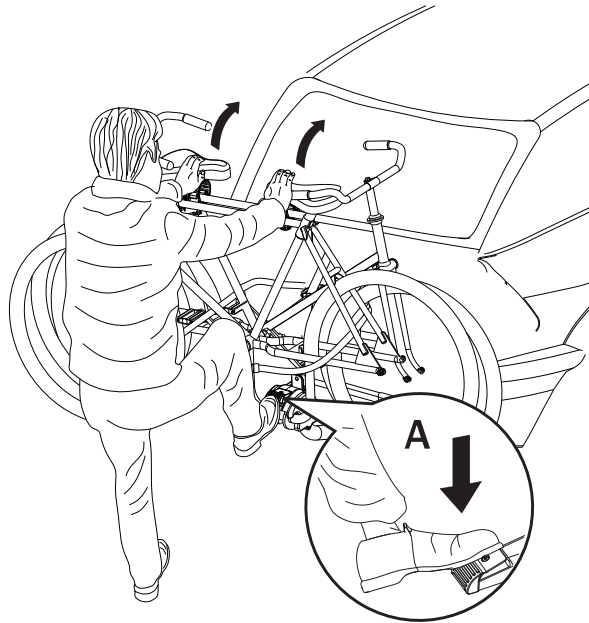
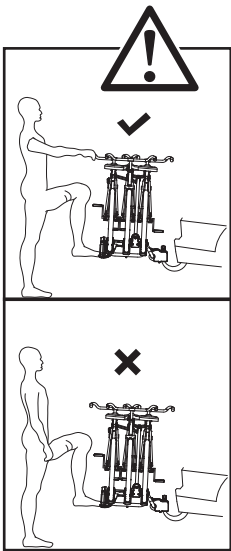

⚠️ WARNINGS

1. Ελέγξτε με τις οδηγίες συναρμολόγησης ότι υπάρχουν όλα τα απαραίτητα εξαρτήματα.
02. Καθορίστε την οροφή του αυτοκινήτου και τα μέρη των προϊόντος που έρχονται σε επαφή με την οροφή πριν και τακτικά κατά τη χρήση.
03. Περνάστε και ακολουθήστε προσεκτικά τις οδηγίες συναρμολόγησης και τη λίστα συστάσεων, εάν περιλαμβάνεται. Στη συνέχεια, τοποθετήστε τη μονάδα με τη σωστή σειρά, δηλαδή 1, 2,3 και ούτω καθεξής.
04. Εάν δεν αναφέρονται ειδικές θέσεις τοποθέτησης στις οδηγίες συναρμολόγησης, προσπαθήστε να διατηρήσετε μια ελάχιστη απόσταση 700 mm μεταξύ των ράβδων μεταφοράς φορτίου.
05. Όταν μεταφέρετε μεγάλα φορτία, η απόσταση μεταξύ των ράβδων μεταφοράς φορτίου δεν πρέπει να είναι μικρότερη από 600 mm.
06. Κάθε φορά που τοποθετείται η μονάδα, ελέγχετε ότι ο φορέας φόρτωσης είναι σταθερά τοποθετημένος στην οροφή. Προσπαθήστε να σπρώξετε και να τραβήξετε τον φορέα από την κλειδωμένη του θέση. Προσπαθήστε επίσης να τραβήξετε τις μπάρες από την άκρη της οροφής. Εάν καταφέρετε να μετακινήσετε οποιοδήποτε σημείο της μονάδας, ο φορέας φορτίου πρέπει να στερεωθεί πιο σταθερά. Αυτή η δοκιμή πρέπει να γίνεται τακτικά.
07. Ορισμένοι τύποι πληροφορίας και κεραίας ραδιοφώνου δεν μπορούν να χρησιμοποιηθούν όταν έχει τοποθετηθεί ο φορέας.
08. Η σχάρα οροφής επιτρέπεται να συναρμολογείται σε αυτοκίνητα με γυάλινη οροφή, εκτός εάν ορίζεται διαφορετικά στις οδηγίες του κατασκευαστή του οχήματος.
09. Ο κατασκευαστής δεν μπορεί να θεωρηθεί υπεύθυνος για προσωπικές ζημιές περιουσίας ή του αυτοκινήτου που προκαλούνται από εσφαλμένη τοποθέτηση ή χρήση του προϊόντος.
10. Δεν επιτρέπονται τροποποιήσεις στο προϊόν.
11. Συμβουλευτείτε τον αντιπρόσωπό σας εάν έχετε ερωτήσεις σχετικά με τις λειτουργίες και τα όρια των προϊόντων. Διαβάστε προσεκτικά όλες τις οδηγίες και τις πληροφορίες εγγύησης.

ΦΟΡΤΩΣΗ

01. Δεν επιτρέπεται υπέρβαση του μέγιστου φορτίου που καθορίζεται στις οδηγίες συναρμολόγησης. Ωστόσο, αυτό το όριο είναι πάντα υποδεέστερο του μέγιστου φορτίου που συνιστά ο ίδιος ο κατασκευαστής του αυτοκινήτου. Είναι πάντα το χαμηλότερο μέγιστο συνιστώμενο φορτίο που ισχύει. Μέγιστη. φορτίο οροφής = βάρος φορέα + τυχόν τοποθετημένα εξαρτήματα μεταφοράς + το βάρος του ίδιου του φορτίου.
02. Το φορτίο δεν μπορεί να υπερβεί σημαντικά το πλάτος του φορέα φορτίου και πρέπει πάντα να απλώνεται ομοιόμορφα σε όλο το φορέα φορτίου και με το χαμηλότερο δυνατό κέντρο βάρους.
03. Το μέγιστο φορτίο ισχύει για οδηγηση καθώς και για σταθμευμένο όχημα.
04. Όταν μεταφέρονται πολλές σανίδες του σερφ, δεν πρέπει να τοποθετούνται η μία δίπλα στην άλλη αλλά η μία πάνω στην άλλη.
05. Όταν μεταφέρετε σανίδες του σερφ και άλλα μακριά αντικείμενα,

- αυτά πρέπει να στερεώνονται τόσο στο μπροστινό όσο και στο πίσω μέρος του οχήματος.
06. Τα σκι πρέπει να μεταφέρονται με τα μετερά άκρα τους στραμμένα προς το πίσω μέρος του οχήματος.
 07. Όλα τα χαλαρά ή αφαιρούμενα μέρη του φορτίου, όπως παιδικά καθίσματα ποδηλάτου, αντλίες ελαστικών, πτερυγία και ούτω καθεξής θα πρέπει να αφαιρούνται πριν από τη φόρτωση.
 08. Το φορτίο πρέπει να ασφαλιστεί καλά. Τα ελαστικά δεσμάματα δεν πρέπει να χρησιμοποιούνται.
 09. Η ασφάλεια του φορτίου θα πρέπει να ελέγχεται μετά από κάθε απόσταση και σε κατάλληλα διαστήματα. Σφίξτε τους μόντες στερέωσης του φορτίου όποτε είναι απαραίτητα.
- ΣΗΜΕΙΩΣΗ!** Ελέγχετε πάντα την ασφάλεια στερέωσης του φορτίου.

ΙΔΙΟΤΗΤΕΣ ΟΔΗΓΗΣΗΣ ΚΑΙ ΚΑΝΟΝΙΣΜΟΙ

01. Η ταχύτητα του δρόμου πρέπει πάντα να προσαρμόζεται ώστε να ταιριάζει με το φορτίο που μεταφέρεται και τις τρέχουσες συνθήκες οδήγησης, όπως ο τύπος και η ποιότητα του δρόμου, οι συνθήκες ανέμου, η ένταση της κυκλοφορίας και η ισχύοντα όρια ταχύτητας.
02. Η ταχύτητα του οχήματος πρέπει πάντα να προσαρμόζεται στο φορτίο που μεταφέρεται και στις τρέχουσες συνθήκες οδήγησης, όπως ο τύπος του δρόμου, η ποιότητα του δρόμου, οι συνθήκες ανέμου, η ένταση κυκλοφορίας και η ισχύουσα ταχύτητα τα όρια, αλλά σε καμία περίπτωση δεν πρέπει να υπερβαίνουν τα 130 km/h. Πρέπει πάντα να τηρούνται τα ισχύοντα όρια ταχύτητας και οι άλλοι κανονισμοί κυκλοφορίας.
03. Οδηγήστε αργά πάνω από τα ανώτατα όρια ταχύτητας, μέγιστη ταχύτητα 10 km/h.
04. Σημειώστε ότι το συνολικό ύψος του οχήματος αυξάνεται όταν μεταφέρονται όρθια φορτία.
05. Τα χαρακτηριστικά οδήγησης και η συμπεριφορά πέδησης του οχήματος αλλάζουν και η ευαισθησία του στους πλευρικούς ανέμους αυξάνεται όταν μεταφέρεται φορτίο στην οροφή.
06. Τα προϊόντα που διαθέτουν κλειδαριά θα πρέπει πάντα να είναι κλειδωμένα κατά τη μεταφορά.
07. Η οδήγηση εκτός δρόμου εγκρίνεται μόνο για σχάρα οροφής χωρίς φορτίο ή εξαρτήματα.
08. Προσαρμόστε την ταχύτητα σας στις συνθήκες του δρόμου και του φορτίου που μεταφέρεται, ελέγχετε συχνά την τάση του φορέα φορτίου, ειδικά όταν ταξιδεύετε σε ανώμαλους δρόμους.

ΣΥΝΤΗΡΗΣΗ

01. Ελέγξτε και αντικαταστήστε τα φθαρμένα ή ελαττωματικά τηγάνια.
02. Ο φορέας φορτίου πρέπει πάντα να καθαρίζεται και να συντηρείται, ειδικά τα χειμώνα.
03. Οι βίδες, τα παξιμάδια και οι κλειδαριές (εάν υπάρχουν) θα πρέπει να λιπαίνονται σε τακτά χρονικά διαστήματα.
04. Όταν δεν χρησιμοποιείται, το προϊόν πρέπει να αφαιρείται από το όχημα.
05. Όταν το προϊόν αφαιρεθεί από το όχημα πρέπει να φυλάσσεται με ασφάλεια.

AUTO GS
GROUP OF COMPANIES

ΠΡΟΕΚΤΑΣΗ ΜΑΙΑΝΔΡΟΥ, Τ.Θ. 118, Τ.Κ. 57013, ΘΕΣΣΑΛΟΝΙΚΗ
T. 2310 688050 - F. 2310 688052 - sales@autogs.gr - www.autogs.gr
ΠΡΟΕΚΤΑΣΗ ΜΑΙΑΝΔΡΟΥ, ΡΟ ΒΟΧ 118, Ρ.Κ. 57013, ΘΕΣΣΑΛΟΝΙΚΗ, GREECE
T. +30 2310 688051 - F. +30 2310 688052 - sales@autogs.gr - www.autogs.gr